



M02

使用说明书

杰·曼·科·技

M02-00161101

V01.00.04_03

©2015，深圳市杰曼科技股份有限公司，版权所有。

未经深圳市杰曼科技股份有限公司的许可，任何单位和个人不得以任何形式或手段复制、传播、转录或翻译为其他语言版本。

因我公司的产品一直在持续的改良及更新，故我公司对本手册保留随时修改不另行通知的权利。为此，请经常访问公司网站，以便获得及时的信息。

公司网址 <http://www.szgmt.com>

本产品执行标准：GB/T 7724—2008



目录

第一章概述.....	- 1 -
1.1 功能及特点.....	- 1 -
1.2 前面板说明.....	- 1 -
1.3 后面板说明.....	- 2 -
1.4 技术规格.....	- 2 -
1.4.1 一般规格.....	- 2 -
1.4.2 模拟部分.....	- 2 -
1.4.3 数字部分.....	- 2 -
第二章安装及配线.....	- 4 -
2.1 控制器电源接线.....	- 4 -
2.2 传感器连接.....	- 4 -
2.2.1 六线制接法.....	- 4 -
2.3 开关量接口的连接.....	- 4 -
2.4 扩展板输出.....	- 5 -
2.4.1 串行口 RS485 输出.....	- 5 -
2.4.2 串行口 RS232 输出（订货选配）.....	- 6 -
第三章标定.....	- 7 -
3.1 标定说明.....	- 7 -
3.2 标定流程图.....	- 7 -
3.3 毫伏数显示.....	- 9 -
3.4 有砝码标定.....	- 9 -
3.5 无砝码标定.....	- 10 -
3.6 串口标定开关.....	- 10 -
3.7 标定参数说明表.....	- 11 -
第四章工作参数.....	- 12 -
4.1 设置流程表.....	- 12 -
4.2 参数设置方法.....	- 12 -
4.3 参数列表.....	- 13 -
4.4 设定点参数列表.....	- 14 -
第五章开关量.....	- 15 -
5.1 开关量自定义.....	- 15 -
5.2 开关量测试.....	- 16 -
第六章串口通讯.....	- 17 -
6.1 r-Cont 协议.....	- 17 -
6.2 r-SP1 协议.....	- 17 -
6.2.1 参数代码说明表.....	- 17 -
6.2.2 错误代码说明表.....	- 18 -
6.2.3 命令举例.....	- 18 -

6.3 tt 托利多协议.....	- 22 -
6.4 Cb920 协议.....	- 22 -
6.5rECont 协议.....	- 23 -
6.6 rEREAD 协议.....	- 23 -
6.7 Modbus 协议.....	- 24 -
6.7.1 Modbus 通讯地址.....	- 24 -
第七章网口通讯.....	- 28 -
第八章密码输入与设置以及恢复出厂设置.....	- 29 -
8.1 密码输入.....	- 29 -
8.2 密码设置.....	- 29 -
8.3 恢复出厂设置操作.....	- 29 -
第九章显示测试.....	- 31 -
第十章错误及报警信息.....	- 32 -
第十一章仪表尺寸.....	- 33 -

第一章概述

M02 重量显示器是针对工业现场需要进行重量变送的场合而开发生产的一种小型重量显示器。该重量显示器具有体积小、性能稳定、操作简单适用的特点。可广泛应用于：混凝土搅拌及沥青混合料设备、冶金高炉、转炉及化工、饲料的重量控制等场合。

1.1 功能及特点

- 体积小、造型美观、方便适用
- 适用于所有电阻应变桥式称重传感器
- 全面板数字标定，过程简单，方便直观
- 数字滤波功能
- 自动零位跟踪功能
- 上电自动清零功能
- 双向隔离串行口功能，具有 **RS485**，**RS232** 方便与上位机通讯
- 具有网口通讯功能，方便与上位机通讯
- 可通过网口、串行口标定重量显示器（标定开关打开）
- 选配接口功能：RS485/RS232 串口通讯（默认 RS485，选择 RS232 需产品订货时声明）

1.2 前面板说明

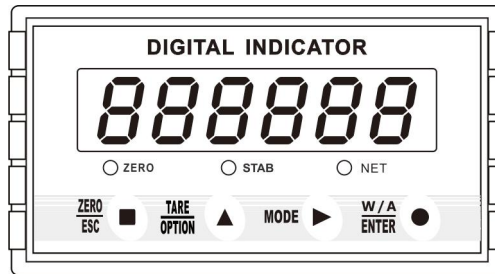

M02 前面板图

主显示：六位，用于显示称重数据及仪表相关信息数据。

状态指示灯：

- **ZERO**：零位，当秤台或料斗上物料重量为 $0 \pm 1/4d$ 时，该指示灯亮。
- **STAB**：稳定，当秤台或料斗上物料重量变化在判稳范围内时，该指示灯亮。
- **NET**：净重状态下，该指示灯亮；通讯状态下，**NET** 指示灯闪烁。

键盘：

ZERO/ESC ：清零/退出键，退出当前操作/返回上一级菜单按键。

TARE/OPTION ：参数项选择键，数据输入操作时，当主显示闪烁，按此按键闪烁位加 **1**，若闪烁位置为 **9** 时，按此键则数据加 **1**。长按此键进行数据传输，数据通讯时，界面闪烁。

MODE ：参数设置功能选择键，数据输入操作时，主显示闪烁位闪烁，按此键则

闪烁位右移一位，若当前闪烁为为最后一位，按此键则闪烁位移至最左位。

W/A ENTER ：确认键，标定或参数设置时确认进入当前选项；数据输入操作确认的数据并结束操作。

注意：毛重状态下按 **TARE OPTON** 键去皮，净重状态下按 Esc 执行清皮，毛重状态下 Esc 键仍然为清零。去皮后自动切换为净重显示，同时 NET 指示灯亮。

1.3 后面板说明

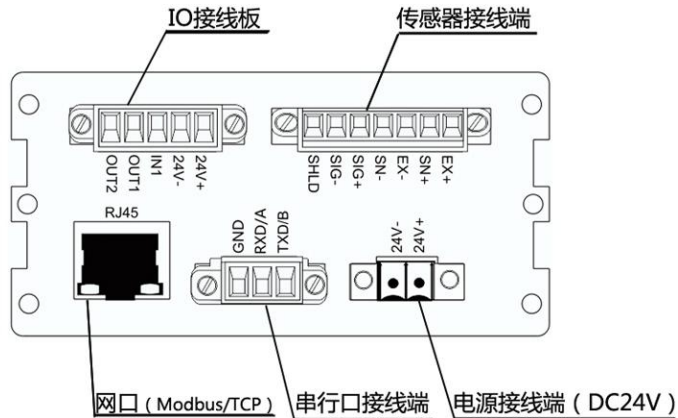

M02 后面板图

1.4 技术规格

1.4.1 一般规格

- 电源：**DC24V±5%**
- 工作温度：**-10~40℃**
- 最大湿度：**90%R.H** 不可结露
- 功耗：约 **10W**
- 物理尺寸：**105×89×57 (mm)**

1.4.2 模拟部分

- 传感器电源：**DC5V 200mA (MAX)**
- 输入阻抗：**10MΩ**
- 零点调整范围：传感器为 **3mV/V** 时为 **0.00~12mV**
- 输入灵敏度：**0.1uV/d**
- 输入范围：**0.00~15mV**(传感器为 **3mV/V**)
- 转换方式：**Sigma - Delta**
- A/D 转换速度：**15、30、60、120、480、960 次/秒**
- 非线性：**0.01% F.S**
- 增益漂移：**10PPM/℃**
- 最高显示精度：**1/100000**

1.4.3 数字部分

- 重量显示：**6 位红色高亮数码管**

负数显示：“-”

超载显示：“OFL”

小数点位置：5 种可选

功能按键：4 键发声键盘

第二章安装及配线

2.1 控制器电源接线

M02 重量显示器使用直流 24V 电源。电源端子的正确接线如下图所示：

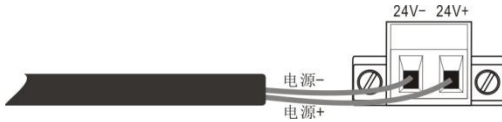

※ 请注意电源正负极性，不要接反。

2.2 传感器连接

M02 重量显示器需外接电阻应变桥式传感器，按下图方式连接传感器到模块。当选用四线制传感器时，必须将模块的 SN+与 EX+短接，SN-与 EX-短接。

传感器连接端子各端口分配为：

端口	EX+	SN+	EX-	SN-	SIG+	SIG-	SHL
六线制	电源正	感应正	电源负	感应负	信号正	信号负	屏蔽线
四线制	电源正		电源负		信号正	信号负	屏蔽线

2.2.1 六线制接法

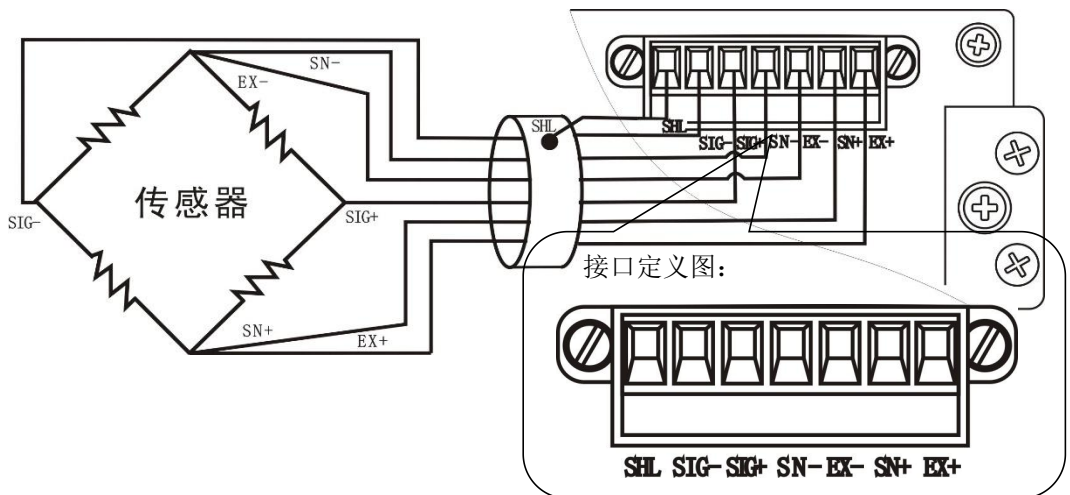

注意事项：

1. 由于传感器输出信号是对电子噪声比较敏感的模拟信号，因此传感器接线应采用屏蔽电缆，而且与其它电缆分开铺设，尤其是要远离交流电源；
2. 对于传输距离短且温度变化不大的场合或精度要求不高的场合可以选择四线制传感器；但是对于传输距离远或精度要求高的应用应选择六线制传感器；
3. 对于多传感器并联的应用，要保证各传感器的灵敏度（mV/V）一致。

2.3 开关量接口的连接

M02 重量显示器开关量为用户可自定义方式（详见第五章），以方便用户配线及一些特殊应用，产品出厂时，默认的定义如下：

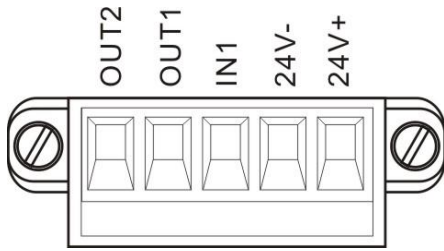

输出量		输入量	
OUT1	稳定	IN1	全部复位
OUT2	溢出		

开关量端子定义图

仪表输入接口原理图:

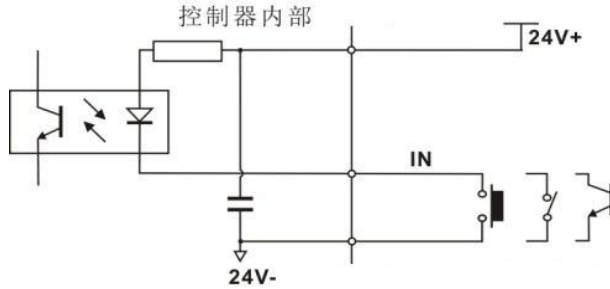

仪表输出接口原理图:

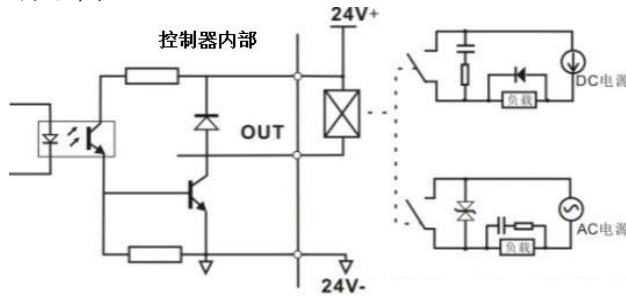

2.4 扩展板输出

M02 重量显示器提供 RS485 或 RS232 串口，供用户自行选择输出方式（默认 RS485）。

2.4.1 串行口 RS485 输出

仪表选配 RS485 通讯方式，则具有 485 串口通讯功能。通讯协议参见第六章。RS485 串行口端子连接：

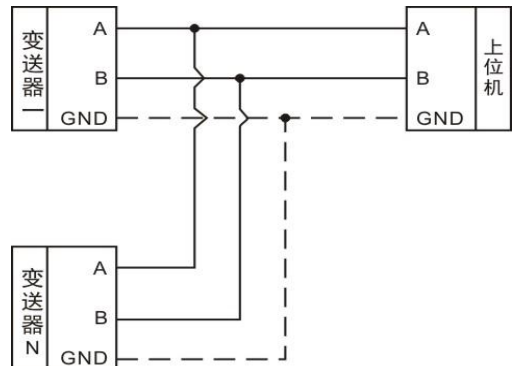

※GND 是信号地，在干扰比较严重的场合应用低阻值导线连接信号地，使各个节点地电位相等，可显著改善通信质量。

2.4.2 串行口 RS232 输出（订货选配）

仪表选配 **RS232** 通讯方式时，具有 **232** 串口通讯功能，通讯协议参见第六章。
RS232 连接方法：

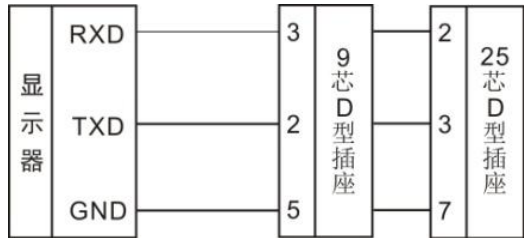

第三章 标定

3.1 标定说明

(1) 初次使用 M02 重量显示器或者称重系统的任意部分有所改变以及当前设备标定参数不能满足用户使用要求时，都应对显示器进行标定。标定可确定称重系统的系统零位、增益等。

(2) 用户改变某一参数，在完成设置后，按 $\frac{W/A}{ENTER}$ 键保存当前设置后，按 $\frac{ZERO}{ESC}$ 键返回正常工作状态。

(3) 标定参数表参见第 3.7 章节。

(4) 标定时，请记录各参数标定后的值于标定参数记录表中（第 3.4 章节），作为以后应急标定使用。

(5) 标定过程中错误报警信息参见第九章。

3.2 标定流程图



1. 在该状态下，按 MODE (2次)，显示 CAL，按 $\frac{W/A}{ENTER}$ ，进入密码输入界面。

2. 正确输入密码，显示 CALON 一秒后自动进入小数点位置设置。

3. 按 $\frac{TARE}{OPTION}$ 选择所需的小数点位置(0、0.0、0.00、0.000 或 0.0000)后，按 $\frac{W/A}{ENTER}$ 保存当前设置进入最小分度设置。
 ※若不改变小数点位置，按 $\frac{W/A}{ENTER}$ 进入最小分度设置。

4. 按 $\frac{TARE}{OPTION}$ 选择所需的最小分度(1、2、5、10、20 或 50)后，按保存当前设置进入最大量程设置。

※若不改变最大量程，按 $\frac{W/A}{ENTER}$ 进入最大量程设置。



最大量程

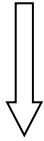

毫伏数显示

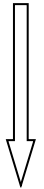

5. 输入最大量程(\leq 最小分度 $\times 100000$)后, 按 **W/A** **ENTER** 保存当前设置进入毫伏数显示界面。

※若不改变最大量程值, 按 **W/A** **ENTER** 进入毫伏数显示界面。

6 在正常标定情况下, 按 **W/A** **ENTER** 进入零位标定。

※该显示值与用户使用万用表测量传感器

SIG+ / SIG-端所得的值相近;其具体功能应用说明参照第 3.3 章节。

7. 清空秤台, 待显示稳定后(**STAB** 指示灯亮), 按 **W/A** **ENTER** 完成零位标定, 进入增益标定。

※若不标定零位, 按 **ZERO** **ESC** 进入增益标定。

8. 按如下操作流程即可完成增益标定, 进入串口标定开关设置。若不标定增益, 按 **ZERO** **ESC** 进入串口标定开关设置。

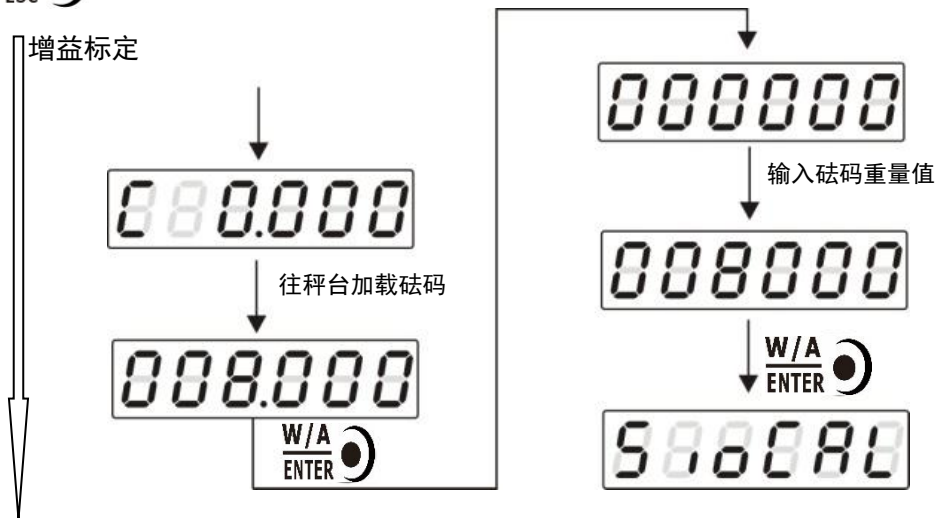



3.3 毫伏数显示

该功能主要用于系统检测、传力机构的四角误差检测、传感器线性度检测。

1. 系统检测

- 1) 当毫伏数随加载重量的变化时，说明传感器接线正确，传力机构工作正常；
- 2) 当毫伏数为 **OFL**(或**-OFL**)时，说明此时传感器承受的压力过大(或过小)，进行卸载重量(或加载重量)处理，如果处理后仍然是 **OFL**(或**-OFL**)，可能是以下原因造成：

- a) 传力机构故障，请检查排除
- b) 传感器接线错误，请检查排除
- c) 传感器已损坏，请更换传感器

2. 传力机构四角误差检测

分别在秤台(或秤斗)的四角加载并记录对应毫伏数，如果存在明显的误差，请调整传力机构。

3. 传感器线性度检测

在重量变送器量程范围内，进行多次等重量加载，在每次加载前用清零键清零毫数，加载后记录本次毫伏数值；所有重量加载完成后，如果记录的毫伏数中有一个或多个相差较大，说明传感器的线性度不好，请更换传感器或调整传力机构。

3.4 有砝码标定

在进行有砝码标定时，请记录零位毫伏数、增益毫伏数及砝码重量值于附表中。当现场不方便加载砝码进行系统标定时，可用附表中的数据进行无砝码标定。

附表：

次数	零位毫伏数 (mV)	增益毫伏数 (mV)	砝码重量	日期	备注
1					
2					
3					
4					
5					

3.5 无砝码标定

当现场不方便加载砝码进行系统标定时，可以用附表 1 中的数据进行无砝码标定，但是无砝码标定只用于应急标定，当更换了传感器或控制器，或称重系统机构有变更时，按照原来附表中数据进行标定时会使标定结果不准确。

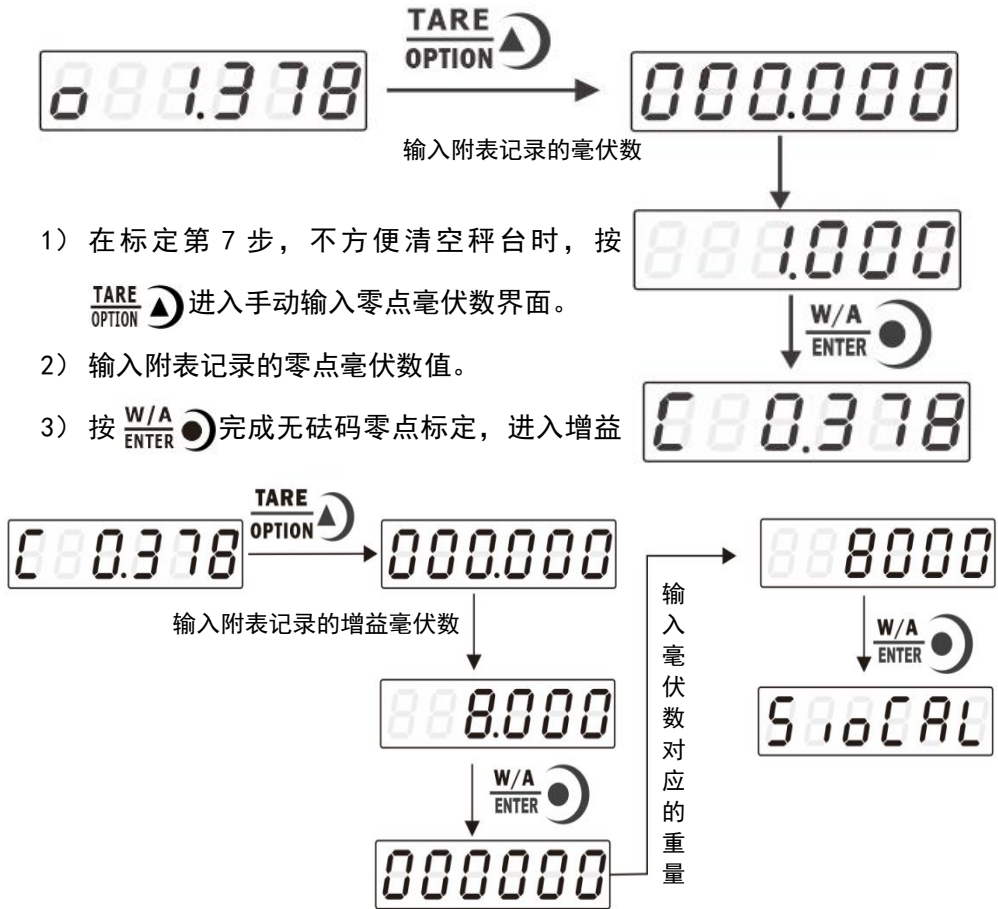

在增益标定界面，按 **TARE/OPTION** 进入手动输入增益毫伏数输入界面，输入附表记录的毫伏数。

- 1) 按 **W/A/ENTER**，进入重量输入界面，输入记录毫伏数对应的重量值。
- 2) 按 **W/A/ENTER**，完成无砝码增益标定，进入串口标定开关。

3.6 串口标定开关

当要通过串口方式(r-SP1、Modbus 方式)对重量变送器进行标定时，串口标定开关位置必须在 ON 状态，否则串口发送标定命令会返回错误。

3.7 标定参数说明表

符号	参数	种类	参数值	初值
Pt	小数点	5	0 0.0 0.00 0.000 0.0000	0
ld	最小分度	6	1 2 5 10 20 50	1
CP	最大量程		\leq 最小分度 \times 100000	10000
t	系统毫伏数			
o	零位			
C	增益			
SIOCAL	串口标定开关			OFF
PASS	标定密码设置			000000

附表 1

参数	标定后的值	标定日期	备注
小数点位置			
最小分度			
最大量程			
标定设置密码			

第四章工作参数

4.1 设置流程表

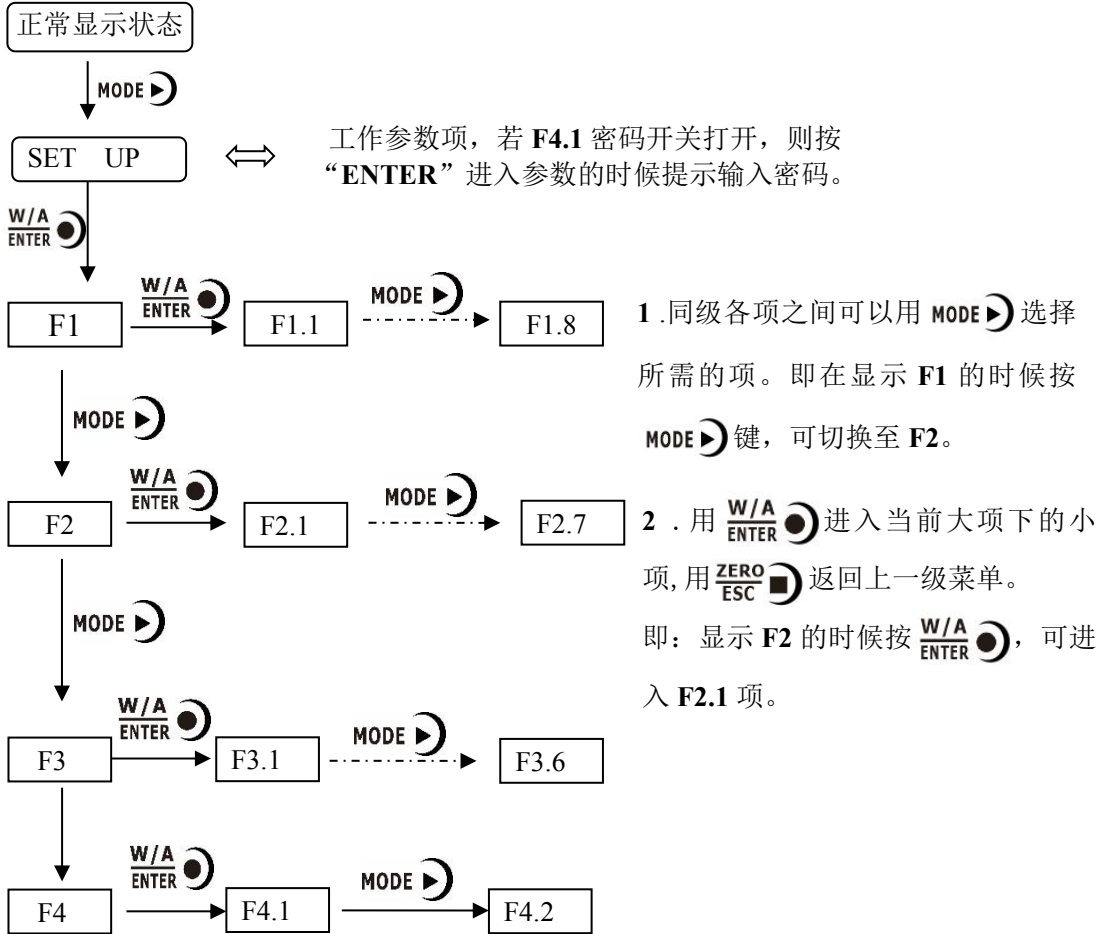

4.2 参数设置方法

M02 仪表工作参数有两种类型：选项类与数值类。选项类参数在参数值界面，用 **TARE OPTION** 键选择。数值类参数在参数界面下，用 **MODE** 键选择数字位，用 **TARE OPTION** 键选择数值。如：

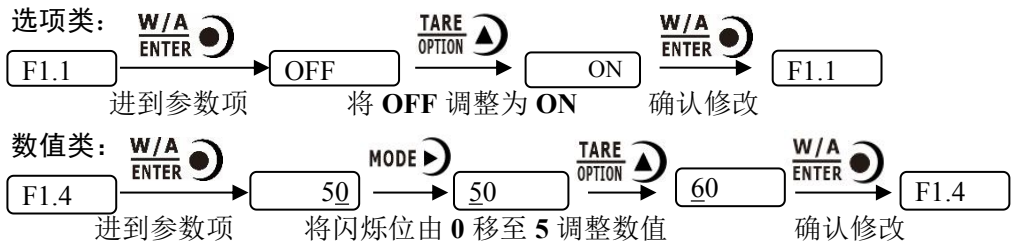

4.3 参数列表

编号	初值	说明
F1	无	参数第一大项
F1.1	OFF	上电自动清零开关。 如果该项参数设置为 ON ，则在上电后，变送器自动执行清零操作。（需满足清零条件）
F1.2	0	零点跟踪范围（ 0~9d 可选）。 该参数用于自动校准由于少量残留在秤体上的物料引起的零点轻微漂移。当该参数为 0 时，不进行零点跟踪。
F1.3	1	判稳范围（ 0~9d 可选）。 重量持续变化在判稳范围内，则认为重量值稳定。
F1.4	50	清零范围（最大量程的 00%~99% ）。 如果当前重量 > 最大量程 × 清零范围，则显示器显示“ Error2 ”报警。
F1.5	5	数字滤波参数： 0 ：无滤波； 9 ：最强滤波（ 1~9 可选）
F1.6	0	稳态滤波： 0 ：无滤波； 9 ：最强滤波（ 1~9 可选）
F1.7	120	AD 采样速率： 15、30、60、120、480、960 次/s 可选
F1.8	OFF	NET 指示灯功能开关 OFF ： NET 指示灯净重，净重时指示灯常亮。 ON ： NET 指示灯为通讯指示功能，有通讯时，指示灯闪烁。
F2	无	参数第二大项
F2.1	01	秤号，仪表编号（ 01~99 可选）
F2.2	9600	串行口波特率： 9600、19200、38400、57600、115200 可选
F2.3	Cb920	串口通讯方式： b-rtU ： MODBUS 通讯RTU传输方式； r-Cont ： SP1 连续方式； r-SP1 ： SP1 命令方式； tt ：托利多连续方式； Cb920 ： Cb920 连续方式。 rE-Cont ： rE 连续方式； rE- rEAd ： rE 命令方式；
F2.4	7-E-1	数据帧格式： 7-E-1 ：7 位数据位，偶校验，1 位停止位； 7-O-1 ：7 位数据位，奇校验，1 位停止位； 8-E-1 ：8 位数据位，偶校验，1 位停止位； 8-O-1 ：8 位数据位，奇校验，1 位停止位； 8-n-1 ：8 位数据位，无校验，1 位停止位； 8-n-2 ：8 位数据位，无校验，2 位停止位； 注 ： Modbus-RTU 、 r-SP1 只能选择 8 位数据位。
F2.5	HiLo	MODBUS 双字寄存器存储顺序选择， Hi Lo ：高字在前低字在后； Lo Hi ：低字在前高字在后。
F2.6	nonE	连续方式自动发送时间间隔，单位 ms 。 10、20、30、40、50 （ ms ）可选
F2.7	0	tt （托利多连续方式）协议下是否发送校验和。

		0: 不发送校验; 1: 发送校验。
F3	无	参数设置第三大项 (网口设置)
F3.1	192	第一段 IP, 默认 192, 范围: 0-255
F3.2	168	第二段 IP, 默认 168, 范围: 0-255
F3.3	001	第三段 IP, 默认 001, 范围: 0-255
F3.4	001	第四段 IP, 默认 001, 范围: 0-255
F3.5	502	Modbus-TCP 通讯端口号, 默认 00502, 范围: 1-65534
F3.6	b-TCP	网口通讯方式可选: b-TCP、Cont。 (1)选择 b-TCP 时, 网口通信方式为 ModBus-Tcp; (2)选择 Cont 时, 网口通信方式为连续发送方式, 发送的数据帧格式取决于串口通信方式下 tt 托利多协议、Cb920 协议、r-Cont 协议、rECont 协议。
F4	无	参数设置第四大项
F4.1	OFF	参数密码设置开关。ON: 打开; OFF: 关闭
F4.2	000000	参数密码设置; F4.1为ON时该项有效

4.4 设定点参数列表



在主显示界面下按 3 次 MODE  键, 仪表显示 SPoint。

编号	初值	说明
P1-P4	无	参数第一大项
PX.1	OFF	状态变化是否需要稳定; OFF: 不需要; ON: 需要。
PX.2	0.0	状态变化最小持续时间。; 0~99.9 可设
PX.3	P1.3=1 P2.3=5 P3.3=0 P4.3=0	有效条件: 0: 禁止; 1: <小于; 2: <=小于等于; 3: ==等于; 4: >=大于等于; 5: >大于; 6: !=不等于; 跟最小值比较。 7: _<>_ 区间外, 需要设置两个边界值; 8: =<_>= 区间内, 需要设置两个边界值; 9: 外部触发。如果是 IO, 触发一次做一次状态转换, 如果是命令则根据接受有效或无效命令判断。
PX.4	0	设定值 1 (设定值 1 和设定值 2 两者取其最小者进行比较); 0~999999 可设
PX.5	0	设定值 2; 0~999999 可设











注: 设定点共有 4 大项, 用户根据需求进行设置。

第五章开关量

5.1 开关量自定义

在主显示界面下，按 5 次 **MODE**  键，仪表显示 **io dEF**，在此界面下，按 **W/A**  **ENTER**  键，进入开关量自定义设置界面。若工作参数 **F4.1** 密码开关设置为 **ON**，则需输入工作参数的密码后才可进入开关量自定义设置。

开关量自定义的操作步骤：进入开关量自定义设置界面后，

- 1) 按 **W/A**  **ENTER**  键确认修改 **OUT1** 的定义；
- 2) 按 **TARE**  **OPTION**  键选择开关量含义代码；
- 3) 按 **W/A**  **ENTER**  键确认并返回到 **OUT1** 界面；
- 4) 按 **MODE**  进行下一个开关量的定义，再按 **MODE**  键则跳过当前开关量定义（保持原定义）进行下一个开关量的设置。定义方法同以上 3 个步骤，在此不再赘述。设置完成后按 **ZERO**  **ESC**  键退出。

开关量功能含义：

输出量		
代码	实际含义	说明
00	无定义	如端口号定义为 00 则表示此输出端口无定义。
01	稳定	仪表处于稳定状态时，此信号有效。
02	溢出	仪表重量显示溢出时，此信号有效。
03	设定点 1	设定点 1 状态输出，此信号有效。
04	设定点 2	设定点 2 状态输出，此信号有效。
05	设定点 3	设定点 3 状态输出，此信号有效。
06	设定点 4	设定点 4 状态输出，此信号有效。
输入量		
代码	实际含义	说明
I0	无定义	如端口号定义为 I0 则表示此输入端口无定义。
I1	清零	该信号有效仪表将实现清零，此输入为脉冲输入信号。
I2	设定点 1	该信号有效设定点 1 状态将会置为无效，需要在比较条件转为无效后再次有效才能够输出有效状态。
I3	设定点 2	该信号有效设定点 2 状态将会置为无效，需要在比较条件转为无效后再次有效才能够输出有效状态。
I4	设定点 3	该信号有效设定点 3 状态将会置为无效，需要在比较条件转为无效后再次有效才能够输出有效状态。
I5	设定点 4	该信号有效设定点 4 状态将会置为无效，需要在比较条件转为无效后再次有效才能够输出有效状态。
I6	全部复位	该信号有效时，复位所有参数值。

I7	去皮/清皮	该信号有效一次去皮，再次有效清皮
I8	去皮	该信号有效执行去皮操作
I9	清皮	该信号有效执行清皮操作
I10	标定锁	定义该功能后，该信号有效（电平信号）则可进入标定步骤第一项输密码状态，否则无法进入，并提示报警 Error7 。 如定义此功能， MODBUS 无法进行串口标定。

5.2 开关量测试

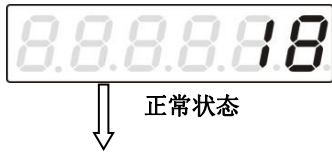

仪表开关量测试功能主要用于测试仪表 **IO** 开关量与设备的连接是否正确，分为 **输入测试**和**输出测试**。

输入测试（测试仪表输入量接口与设备连接是否正常）：



在称重状态下，按 **MODE**  (6次)，显示 **TESTio**，按 **W/A ENTER** ，进入开关量测试界面。



按 **TARE OPTION**  **OUT1** 状态切换亮灭；按 **MODE**  **OUT2** 状态切换亮灭。



此界面表明：**IN1** 输入有效，**OUT1** 输出有效。

第六章串口通讯

M02 选配串行口 RS232/485 实现与上位机的通讯。串口支持 r-Cont 协议、r-SP1 协议、Modbus 协议(bus)、tt 托利多协议、Cb920 协议(志美)、rECont 协议及 rErEAD 协议。

串口接线端子参见第 2.4.1、2.4.2 章节。波特率及通讯格式设置为工作参数 F2.2、F2.3 及 F2.4

※在主显示下（显示重量值），长按  键进入串口通讯查看界面，没有通信时固定显示 ‘-----’，如果有数据通信则会闪 ‘-----’。

6.1r-Cont 协议

该方式下无需给重量变送器发送任何命令，显示器自动将采集的数据发送至上位机。

其数据帧格式：

STX	秤号	通道号	状态	重量值	CRC	CR	LF
-----	----	-----	----	-----	-----	----	----

其中：

STX —— 1 位，起始符，02H

秤号 —— 2 位，范围为 01~99

状态 —— 2 位，高字节：固定为 40H；低字节各个位定义如下

D7	D6	D5	D4	D3	D2	D1	D0
无定义	无定义	无定义	毛净重	正/负	零点	溢出	稳定
固定:0	固定:1	固定:0	0:毛重 1:净重	0: 正 1: 负	0: 非零 1: 零点	0: 正常 1: 溢出	0: 不稳 1: 稳定

重量值 —— 6 位无符号数；当重量正（负）溢出时返回为“空格 空格 OFL 空格”

CRC —— 2 位，校验和

CR —— 1 位，0DH

LF —— 1 位，0AH

举例说明：

当前仪表自动返回数据：02 30 31 31 40 41 20 20 20 37 30 30 32 34 0D 0A

可知当前仪表状态：稳定、重量值为正数、当前重量值为 700。

6.2 r-SP1 协议

代 码：ASCII

支持的操作码：W，写操作；R，读操作；C，标定；O，清零。

6.2.1 参数代码说明表

操作	参数代码	参数名称	字符数
R	WT	读当前状态与重量	8
R	SP	读设定点状态	4
W	DC	写最小分度与最大量程	8
R/W	PT	小数点位数	1
R	DD	最小分度值	2
R	CP	最大量程	6

R/W	AC	自动清零开关	1
R/W	TR	追零范围	1
R/W	MR	判稳范围	1
R/W	ZR	清零范围	2
R/W	FL	数字滤波参数	1
R/W	VC	稳态滤波	1
R/W	AD	AD 采样速率	1
R	PO	设定点输出状态	4
R/W	P1M~P4M	设定点判定是否需稳定	1
R/W	P1T~P4T	设定点最小持续时间	3
R/W	P1F~P4F	设定点判定比较条件	1
R/W	P1L~P4L	设定点判定下边界值	6
R/W	P1H~P4H	设定点判定上边界值	6
R	AM	绝对毫伏数	7 字符:D6D5D4D3D2D1D0; D6:+;D5-D0:6 位毫伏数对应的 ASCII 码,小数点固定为 3 位
R	RM	相对零点的毫伏数	7 字符: D6D5D4D3D2D1D0 D6: +/-;D5-D0:6 位毫伏数对应的 ASCII 码, 小数点固定 3 位
C	ZY	有砝码标定零点	
C	ZN	无砝码标定零点	6
C	GY	有砝码增益标定	6
C	GN	无砝码增益标定	12
O	CZ	清零操作命令	
O	P1S~ P4S	置位相应设定点状态	有效条件需设为 9, 外部触发时输入该命令有效。触发一次做一次状态转换。
O	P1C~P4C	清除相应设定点状态	
R	ID	读取 ID 号	6

6.2.2 错误代码说明表

在通讯方式下,若重量变送器接收数据帧错误,在发送给上位机的数据帧中会有一个错误代码,错误代码说明如下:

- 1: CRC 校验错误
- 2: 操作码错误
- 3: 参数代码错误
- 4: 写入数据错误
- 5: 操作无法执行
- 6: 通道号错误

注:本显示器的默认通道号为:1 (31H)

6.2.3 命令举例

该方式下重量变送器只有收到命令时才将当前的数据发送至上位机。

6.2.3.1 上位机读重量变送器当前状态

发送命令格式：

STX	秤号	通道号	R	WT	CRC	CR	LF
-----	----	-----	---	----	-----	----	----

仪表正确接收后响应格式：

STX	秤号	通道号	R	WT	状态	显示值	CRC	CR	LF
-----	----	-----	---	----	----	-----	-----	----	----

仪表错误接收后响应格式：

STX	秤号	通道号	R	WT	E	错误代码	CRC	CR	LF
-----	----	-----	---	----	---	------	-----	----	----

其中：

STX—— 1 位，起始符，02H

R ——1 位，52H

WT ——2 位，57H 54H

E ——1 位，45H

状态 —— 2 位，高字节：固定为 40H；低字节各个位定义如下

D6	D5	D4	D3	D2	D1	D0
无定义	无定义	毛净重	正/负	零点	溢出	稳定
固定:1	固定:0	0: 毛重 1: 净重	0: 正 1: 负	0: 非零 1: 零点	0: 正常 1: 溢出	0: 不稳 1: 稳定

显示值—— 6 位无符号数，当重量正（负）溢出时返回为“空格 空格 OFL 空格”

错误代码 ——参见第 6.2.2 章节（错误代码说明表）

举例说明：

上位机发送命令：02 30 31 31 52 57 54 30 31 0D 0A

正确响应格式：02 30 31 31 52 57 54 40 41 30 30 33 37 35 33 33 36 0D 0A（稳定状态、当前主值为 3753）

错误响应格式：02 30 31 31 52 57 54 45 31 31 39 0D 0A（CRC 校验错误）

6.2.3.2 读其他参数

发送命令格式：

STX	秤号	通道号	R	参数代码	CRC	CR	LF
-----	----	-----	---	------	-----	----	----

仪表正确接收后响应格式：

STX	秤号	通道号	R	参数代码	参数值	CRC	CR	LF
-----	----	-----	---	------	-----	-----	----	----

仪表错误接收后响应格式：

STX	秤号	通道号	R	参数代码	E	错误代码	CRC	CR	LF
-----	----	-----	---	------	---	------	-----	----	----

其中：

参数值 —— 1 位，该参数代码的数值

参数代码——2 位，根据参数说明表输入对应代码，如需要读取判稳范围则输入对应参数代码为 MR(4DH 52H)

举例说明：

上位机发送命令：02 30 31 31 52 4D 52 3839 0D 0A

正确响应格式：02 30 31 31 52 4D 52 36 34 33 0D 0A（判稳范围：6）

错误响应格式：02 30 31 31 53 4D 52 45 32 30 39 0D 0A（操作码错误）

6.2.3.3 写最大量程与最小分度

发送命令格式：

STX	秤号	通道号	W	DC	分度值	最大量程	CRC	CR	LF
-----	----	-----	---	----	-----	------	-----	----	----

仪表正确接收后响应格式：

STX	秤号	通道号	W	DC	O	K	CRC	CR	LF
-----	----	-----	---	----	---	---	-----	----	----

仪表错误接收后响应格式：

STX	秤号	通道号	W	DC	E	错误代码	CRC	CR	LF
-----	----	-----	---	----	---	------	-----	----	----

其中：

DC——2 位，44H 43H

O——1 位，4FH

K——1 位，4BH

分度值——2 位，1/2/5/10/20/50

最大量程——6 位，写入的最大量程值

举例说明：

上位机发送命令：**02 30 31 31 57 44 43 30 35 30 31 30 30 30 36 30 0D 0A**（分度值为 5；最大量程为 10000）

正确响应格式：**02 30 31 31 57 44 43 4F 4B 32 34 0D 0A**

错误响应格式：**02 30 31 31 57 44 43 45 35 39 32 0D 0A**（操作无法执行）

6.2.3.4 写其他参数

发送命令格式：

STX	秤号	通道号	W	参数代码	参数值	CRC	CR	LF
-----	----	-----	---	------	-----	-----	----	----

仪表正确接收后响应格式：

STX	秤号	通道号	W	参数代码	O	K	CRC	CR	LF
-----	----	-----	---	------	---	---	-----	----	----

仪表错误接收后响应格式：

STX	秤号	通道号	W	参数代码	E	错误代码	CRC	CR	LF
-----	----	-----	---	------	---	------	-----	----	----

举例说明：

上位机发送命令：**02 30 31 31 57 5A 52 35 30 30 38 0D 0A**（写入清零范围为 50）

正确响应格式：**02 30 31 31 57 5A 52 4F 4B 36 31 0D 0A**

错误响应格式：**02 30 31 31 57 5A 53 45 33 32 38 0D 0A**（参数代码错误）

6.2.3.5 标定零位

1) 以当前重量标定零位（有砝码标定）

发送命令格式：

STX	秤号	通道号	C	ZY	CRC	CR	LF
-----	----	-----	---	----	-----	----	----

仪表正确接收后响应格式：

STX	秤号	通道号	C	ZY	O	K	CRC	CR	LF
-----	----	-----	---	----	---	---	-----	----	----

仪表错误接收后响应格式：

STX	秤号	通道号	C	ZY	E	错误代码	CRC	CR	LF
-----	----	-----	---	----	---	------	-----	----	----

其中：

Z——1 位，5AH

Y——1 位，59H

举例说明：

上位机发送命令：**02 30 31 31 43 5A 59 39 34 0D 0A**

正确响应格式：**02 30 31 31 43 5A 59 4F 4B 34 38 0D 0A**

错误响应格式：**02 30 31 34 43 5A 59 45 36 32 30 0D 0A**（通道号错误）

2) 输入附表中的毫伏数标定零位（无砝码标定）

发送命令格式：

STX	秤号	通道号	C	ZN	零位毫伏数	CRC	CR	LF
-----	----	-----	---	----	-------	-----	----	----

仪表正确接收后响应格式：

STX	秤号	通道号	C	ZN	O	K	CRC	CR	LF
-----	----	-----	---	----	---	---	-----	----	----

仪表错误接收后响应格式：

STX	秤号	通道号	C	ZN	E	错误代码	CRC	CR	LF
-----	----	-----	---	----	---	------	-----	----	----

其中：

ZN——2 位，5AH 4EH

零位毫伏数——6 位，输入的零位毫伏数（小数点固定 3 位）

举例说明：

上位机发送命令：**02 30 31 31 43 5A 4E 30 30 32 36 31 30 38 30 0D 0A**

正确响应格式：**02 30 31 31 43 5A 4E 4F 4B 33 37 0D 0A**

错误响应格式：**02 30 31 31 43 5A 4E 45 34 30 34 0D 0A**（写入数据错误）

6.2.3.6 增益标定

1) 有砝码标定

在秤台上加载接近最大量程 **80%** 的标准砝码（如标准砝码重量：**200**），通过该方法写入标准砝码的重量，以完成增益标定。

发送命令格式：

STX	秤号	通道号	C	GY	砝码重量值	CRC	CR	LF
-----	----	-----	---	----	-------	-----	----	----

仪表正确接收后响应格式：

STX	秤号	通道号	C	GY	O	K	CRC	CR	LF
-----	----	-----	---	----	---	---	-----	----	----

仪表错误接收后响应格式：

STX	秤号	通道号	C	GY	E	错误代码	CRC	CR	LF
-----	----	-----	---	----	---	------	-----	----	----

其中：

GY——2 位，47H 59H

砝码重量值——6 位：写入的标准砝码的重量值

举例说明：

上位机发送命令：**02 30 31 31 43 47 59 30 30 30 32 30 30 36 35 0D 0A**（写入数值：砝码重量值为 **200**）

正确响应格式：**02 30 31 31 43 47 59 4F 4B 32 39 0D 0A**

错误响应格式：**02 30 31 35 43 47 59 45 36 30 32 0D 0A**（通道号错误）

2) 无砝码标定

输入附表中标准砝码重量及其对应的增益毫伏数来标定增益。

发送命令格式：

STX	秤号	通道号	C	GN	增益毫伏数	砝码重量值	CRC	CR	LF
-----	----	-----	---	----	-------	-------	-----	----	----

仪表正确接收后响应格式：

STX	秤号	通道号	C	GN	O	K	CRC	CR	LF
-----	----	-----	---	----	---	---	-----	----	----

仪表错误接收后响应格式：

STX	秤号	通道号	C	GN	E	错误代码	CRC	CR	LF
-----	----	-----	---	----	---	------	-----	----	----

其中：

增益毫伏数——6 位，标准砝码对应的增益毫伏数（小数点固定 3 位）

砝码重量值——6 位，标准砝码的重量

举例说明：

上位机发送命令：**02 30 31 31 43 47 4E 30 30 31 39 34 30 30 30 32 30 30 35 36 0D 0A**（写入数值：砝码重量值为 **200**，对应的增益毫伏数为 **1.940**）

正确响应格式：**02 30 31 31 43 47 4E 4F 4B 31 38 0D 0A**

错误响应格式：**02 30 31 31 43 48 4E 45 33 38 35 0D 0A**（参数代码错误）

6.2.3.7 清零操作

发送命令格式：

STX	秤号	通道号	O	CZ	CRC	CR	LF
-----	----	-----	---	----	-----	----	----

仪表正确接收后响应格式：

STX	秤号	通道号	O	CZ	O	K	CRC	CR	LF
-----	----	-----	---	----	---	---	-----	----	----

仪表错误接收后响应格式：

STX	秤号	通道号	O	CZ	E	错误代码	CRC	CR	LF
-----	----	-----	---	----	---	------	-----	----	----

举例说明：

上位机发送命令：**02 30 31 31 4F 43 5A 38 34 0D 0A**

正确响应格式：**02 30 31 31 4F 43 5A 4F 4B 33 38 0D 0A**

错误响应格式：**02 30 31 31 4F 43 5A 45 35 30 36 0D 0A**（操作无法执行）

6.2.3.8 CRC 计算

校验位前面所有的数值相加并转换为十进制数据，然后取后两位转换为 ASCII 码（十位在前，个位在后）。

举例说明

如有以下一帧数据：

02	30	31	31	4F	43	5A	38	34	0D	0A
----	----	----	----	----	----	----	----	----	----	----

将 02~5A 相加后的和：**180 (Hex)**，转换成十进制为 **384**。由此可以算出，该数据帧的校验码为 **38、34**。

6.3 tt 托利多协议

工作参数 **F2.3** 选择“tt”协议，仪表将会以托利多协议连续方式发送数据。

托利多连续发送方式格式如下：

1	2	3	4	5	6	7	8	9	10	11	12	13	14	15	16	17	18
STX	A	B	C	显示重量(6位)						6个 30H						0D	

其中：

起始符为标准 ASCII 起始符 **02(STX)**

状态字 A 定义如下

D0	0	1	0	1	0
D1	1	1	0	0	1
D2	0	0	1	1	1
小数点位置	x	.x	.xx	.xxx	.xxxx

D3、D4、D6 为 0(不变)，D5 为 1(不变)

状态字 B 定义如下：

D6	D5	D4	D3	D2	D1	D0
仪表状态	为 1(不变)	为 1(不变)	稳定	溢出	符号	毛重
为 0(不变)			0-稳定 1-不稳	0-溢出 1-正常	0-正 1-负	0-毛重 1-净重

状态 C 为备用状态，暂时无用，固定输出 **20H**。

6.4 Cb920 协议

工作参数设置 **F2.3=Cb920** 时，该方式下无需给仪表发送任何命令，仪表将会以 **Cb920** 协议连续方式发送数据。

其数据帧格式如下：

状态	,	毛重	0/1	符号	显示值	单位	CR	LF
----	---	----	-----	----	-----	----	----	----

其中：

状态——2位，OL(溢出)：4FH 4CH；ST(稳定)：53H 54H；US(不稳)：55H 53H，——1位，分隔符2CH

毛重—— 2 位， GS：毛重 47H 53H

0/1—— 1 位，(30H/31H) 交替发送。

符号—— 1 位，2BH (+)、2DH (-)

显示值——7 位，含小数点

单位——2 位，空格 (20H 20H)

CR —— 1 位，0DH

LF —— 1 位，0AH

举例说明：当仪表自动发送如下一帧数据

53 54 2C 47 53 31 2B 20 20 31 39 30 2E 31 20 20 0D 0A

可知当前仪表状态：稳定、毛重、数据值为正数、当前重量值为190.1

6.5rECont 协议

该方式下无需给称重显示器发送任何命令，显示器自动将采集的数据发送至上位机。

返回数据帧格式说明：

状态	,	GS/NT	,	+/-	显示值	单位	CR	LF
2 位	2C	47 53/4E 54	2C	2B/2D	7 位	6B 67	0D	0A

其中：

状态——2 位，OL(溢出)：4FH 4CH；ST(稳定)：53H 54H；US(不稳)：55H 53H

显示值—— 7 位，含小数点，无小数点时高位为空格

举例说明：

当称重显示器自动发送如下一帧数据：

53 54 2C 47 53 2C 2B 30 31 31 2E 31 32 30 6B 67 0D 0A

可知当前的状态为：稳定，数据值为正数，显示值为 11.120kg

6.6 rEREAD 协议

该方式下称重显示器只有收到命令时才将当前的数据发送至上位机。上位机发给显示器的数据帧格式：

数据	R	E	A	D	CR	LF
说明	52H	45H	41H	44H	0DH	0AH

上位机发送命令：**52 45 41 44 0D 0A**

仪表响应返回的数据帧跟 rECont 协议方式返回数据帧一致，参考 rECont 返回数据帧说明。

发送清零命令格式：**ZERO ON<CR><LF>**

上位机发送命令：**5A 45 52 4F 20 4F 4E 0D 0A**

返回为 **YES<CR><LF>**或者 **NO? <CR><LF>**

发送标零命令格式：**TARE ON<CR><LF>**

上位机发送命令：**54 41 52 45 20 4F 4E 0D 0A**

返回为 **YES<CR><LF>**或者 **NO? <CR><LF>**

发送读取 ID 号命令格式：**GET ID<CR><LF>**

上位机发送命令：**47 45 54 20 49 44 0D 0A**

返回为 6 位 ID 号的 ASCII 码

6.7 Modbus 协议

仪表以 RTU 模式进行通讯，信息中的每 8 位字节分成 2 个 4 位 16 进制的字符传输。

代 码：二进制

仪表支持的功能码

功能码	名称	说明
03	读寄存器	单次最多读取 125 个寄存器。
06	写单个寄存器	使用该功能码写单个保持寄存器。
16	写多个寄存器	本仪表命令只支持写双寄存器，写入时必须对齐地址，不允许只写入双寄存器的一部分，读出时允许只读一部分。
01	读线圈	注意本长度是以位为单位的。
05	写线圈	

注意：本仪表只支持以上 MODBUS 功能码，向仪表发送其他功能码时仪表将不响应。

异常码响应

代码	名称	含义
02	非法数据地址	对于本仪表来说，该错误码代表所接收到的数据地址是不允许的地址。
03	非法数据值	写入的数据不符合允许的范围。
04	从机故障	当仪表正在试图执行请求的操作时，产生不可恢复的差错。
07	不成功的编程请求	对于仪表来说，所接收到的命令在当前条件下无法执行。

6.7.1 Modbus 通讯地址

PLC地址	显示地址	说明																																				
以下内容为只读寄存器（功能码为 0x03）																																						
40001	0000	当前重量值(4字节有符号数，高位在前)																																				
40002	0001																																					
40003	0002	<table style="width: 100%; border-collapse: collapse;"> <tr> <td style="text-align: center;">D15—D14...D5—D4</td> <td style="text-align: center;">—</td> <td style="text-align: center;">D3</td> <td style="text-align: center;">—</td> <td style="text-align: center;">D2</td> <td style="text-align: center;">—</td> <td style="text-align: center;">D1</td> <td style="text-align: center;">—</td> <td style="text-align: center;">D0</td> </tr> <tr> <td style="text-align: center;"> ----- </td> <td></td> <td style="text-align: center;"> </td> <td></td> <td style="text-align: center;"> </td> <td></td> <td style="text-align: center;"> </td> <td></td> <td style="text-align: center;"> </td> </tr> <tr> <td style="text-align: center;">全部为0</td> <td></td> <td style="text-align: center;">0:正号</td> <td></td> <td style="text-align: center;">0:非零</td> <td></td> <td style="text-align: center;">0:正常</td> <td></td> <td style="text-align: center;">0:不稳</td> </tr> <tr> <td></td> <td></td> <td style="text-align: center;">1:负号</td> <td></td> <td style="text-align: center;">1:零点</td> <td></td> <td style="text-align: center;">1:溢出</td> <td></td> <td style="text-align: center;">1:稳定</td> </tr> </table>	D15—D14...D5—D4	—	D3	—	D2	—	D1	—	D0	-----									全部为0		0:正号		0:非零		0:正常		0:不稳			1:负号		1:零点		1:溢出		1:稳定
D15—D14...D5—D4	—	D3	—	D2	—	D1	—	D0																														

全部为0		0:正号		0:非零		0:正常		0:不稳																														
		1:负号		1:零点		1:溢出		1:稳定																														
40004	0003	备用（允许读出，读出值为 0）																																				
.....																																					
40006	0005																																					
以下内容为可读可写（写功能码 0x06，读功能码为 0x03）																																						
40007	0006	清零（只要写入非零值则清零）																																				
40008	0007	上电自动清零开关（0：OFF；1：ON）																																				
40009	0008	零点跟踪范围（0-9d）																																				
40010	0009	判稳范围（0-9d）																																				
40011	0010	清零范围（0%-99%）																																				
40012	0011	数字滤波参数(0-9)																																				
40013	0012	稳态滤波级数(0-9)																																				
40014	0013	AD采样速率：0:15次/s 1:30次/s 2:60次/s 3: 120次/s 4:480次/s 5:960次/s																																				

40015	0014	保留	
40016	0015	通讯指示灯开关, 0: NET灯指示净重; 1: NET灯指示通讯	
40017~40018	0016~0017	保留	
40019	0018	小数点位置 (0:0位; 1:1位; 2:2位; 3:3位; 4:4位)	
40020	0019	最小分度值 (1/ 2/ 5/ 10/ 20/ 50)	
以下内容可为可读可写 (写功能码0x10, 读功能码为0x03)			
40021	0020	最大量程, 写入范围 (最大量程 \leq 最小分度 \times 100000)	
40022	0021		
40023	0022	有砝码零点标定: 写入数据1以当前重量标定零点读出为当前传感器的绝对毫伏数。	
40024	0023		
40025	0024	无砝码零点标定: 输入零点毫伏数; 写入范围 (传感器为3mV/V: 毫伏数范围在0-12.000mV以内); 读出为标定的零点毫伏数。	
40026	0025		
40027	0026	有砝码增益标定; 输入标准砝码重量(\leq 最大量程), 读出为相对毫伏数。	
40028	0027		
40029	0028	无砝码增益标定; 输入增益毫伏数(传感器为3mV/V:0.000<毫伏数<15.000mV-零点毫伏数); 读出为标定增益的毫伏数。	
40030	0029		
40031	0030	无砝码增益标定重量; 输入增益重量值(\leq 最大量程); 读出为标定增益的重量。	
40032	0031		
40033	0032	毛重, 有符号数	
40034	0033		
40035	0034	净重	
40036	0035		
40037	0036	皮重	
40038	0037		
40039~40040	0038~0039	保留	
40041	0040	预置点1是否要判稳 (0: 否; 1: 是)	
40042	0041	预置点1最小持续时间 (0-999 : 0-99.9秒)	
40043	0042	预置点1有效条件	
40044~40045	0043~0044	预置点1设定值1	
40046~40047	0045~0046	预置点1设定值2	
40048	0047	预置点2是否要判稳 (0: 否; 1: 是)	
40049	0048	预置点2最小持续时间 (0-999 : 0-99.9秒)	
40050	0049	预置点2有效条件	
40051~40052	0050~0051	预置点2设定值1	
40053~40054	0052~0053	预置点2设定值2	
40055	0054	预置点3是否要判稳 (0: 否; 1: 是)	
40056	0055	预置点3最小持续时间 (0-999 : 0-99.9秒)	
40057	0056	预置点3有效条件	
40058~40059	0057~0058	预置点3设定值1	
40060~40061	0059~0060	预置点3设定值2	
40062	0061	预置点4是否要判稳 (0: 否; 1: 是)	
40063	0062	预置点4最小持续时间 (0-999 : 0-99.9秒)	
40064	0063	预置点4有效条件	

40065~40066	0064~0065	预置点4设定值1	
40067~40068	0066~0067	预置点4设定值2	
40069	0068	输出量1自定义	
40070	0069	输出量2自定义	
40071	0070	输入量1自定义	
40072	0071	开关输出量值	注：仅在线圈地址00016有效时可用。 输出写1有效，写0无效；输入不可写。 读1为有效，0为无效。
40073	0072	开关输入量值	
40074	0073	网口通信方式	0: b tcp; 1: Cont
预留			
40399	0398	当前重量值(4字节浮点数，高位在前)	
40400	0399		
40401	0400	当前重量值(4字节有符号数，高位在前)	
40402	0401		
40403	0402	<p>D15—D14……D4 — D3 — D2 — D1 — D0</p> <p>└──────────┘ </p> <p>全部为0 0:正号 0:非零 0:正常 0:不稳 1:负号 1:零点 1:溢出 1:稳定</p>	
40404	0403	0	
40405	0404	6位无符号数，用户ID号	
40406	0405		
以下内容为只读（读功能码为0x03）			
49001	9000	版本序号	如显示 10024，格式 XX XXXX,主版本号硬件号软件号。所以，示例主版本号 01，硬件号 00，软件号 24
49002	9001		
49003	9002	开发时间	如显示 141024，则是 2014 年 10 月 24 日
49004	9003		
以下内容为位只读（读的功能码:0x01）			
00001	0000	0: 不稳; 1: 稳定	
00002	0001	0: 正常; 1: 溢出	
00003	0002	0: 非零; 1: 零点	
00004	0003	0: 正号; 1: 负号	
00005	0004	保留	
00006	0005	保留	
以下内容为位可读可写（读的功能码：0x01，写的功能码：0x05）			
00007	0006	上电自动清零（0: OFF; 1: ON）	
00008	0007	保留	
00009	0008	保留	
00010	0009	全部复位	
00011	0010	校准复位	
00012	0011	参数复位	
00013	0012	开关量复位	
00014	0013	保留	
00015	0014	保留	
00016	0015	开关量测试开关	

00017	0016	预置点1状态	状态只读： 0 : 无效, 1 : 有效
00018	0017	预置点2状态	
00019	0018	预置点3状态	
00020	0019	预置点4状态	
00021	0020	保留	
00022	0021		
00023	0022	去皮 (写 ON 进行去皮)	
00024	0023	清皮 (写 ON 进行清去皮)	
00025	0024	净重 (0 : 毛重状态, 1 : 净重状态)	
00026~ 00032	0025~ 0031	保留	

第七章网口通讯

M02 配置一个网络通信接口,用 **RJ-45** 水晶头连接,实现与上位机或 **PLC** 的通讯。

采用 **Modbus/TCP** 通信协议,网口 **IP** 地址应在工作参数 **F3** 中设置。如网口 **IP** 地址为 **192.168.101.106**,则 **F3.1** 应输入 **192**, **F3.2** 输入 **168**, **F3.3** 输入 **101**, **F3.4** 输入 **106**; 端口号则在 **F3.5** 输入。

插入网线后,网口插槽绿色指示灯长亮表示网线接入良好,橙色指示灯闪烁表示网卡有接收到网络数据。若 **F1.8** 参数为 **ON** 状态时,当进行 **Modbus** 通信时,仪表前面板 **NET** 指示灯闪烁,表示 **Modbus/TCP** 通信正常。但中断 **Modbus** 通信时, **NET** 指示灯熄灭。

第八章密码输入与设置以及恢复出厂设置

8.1 密码输入

- (1) 重量显示器标定及工作参数设置初始密码均为：**000000**。
- (2) 根据国家相关标准，标定参数受密码保护，标定前须先输入标定密码。
- (3) 工作参数设置时，若 **F4.1**(密码开关)为 **ON**，进入各项参数设置界面时须输入密码。
- (4) 界面显示 “**PASS**” 时，提示进入参数需输入正确密码

注：

- (1) 密码输入过程中，若首次密码输入错误显示器将返回第二次密码输入界面(显示由 **0-----** 变成 **0=====**)。
- (2) 第二次密码输入错误显示器返回第三次密码输入界面(显示由 **0=====** 变成 **0=====**)。
- (3) 第三次密码输入错误,显示器显示"**Error 4**"并进入自锁状态，须重新上电方可对显示器进行相关操作。

8.2 密码设置

- (1) 标定及工作参数中均有密码设置项,工作参数中要对密码进行设置,其 **F4.1**(密码开关)须为 **ON**。
- (2) 密码设置中,要求输入新密码两次,并且两次输入的密码一致才能设置成功; 若两次输入的密码不一致,则显示器显示错误信息"**Error**"一秒后返回密码设置界面 (**PASS**)。

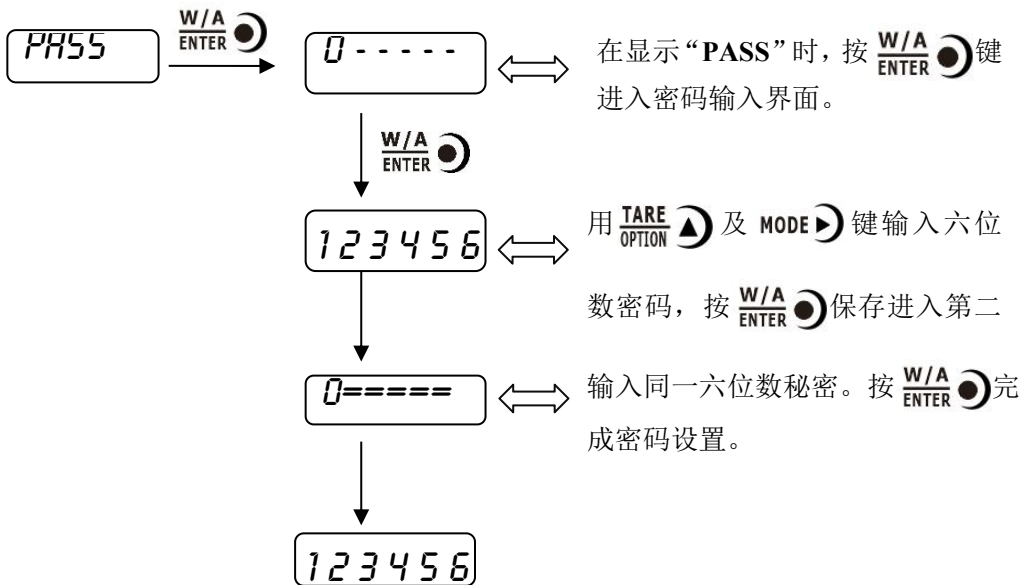

8.3 恢复出厂设置操作

注意：恢复出厂设置，将所选参数项下所有参数恢复出厂值，可能导致仪表不能正常工作。非专业人士请勿操作。

在复位参数选项界面，按下 $\frac{W/A}{ENTER}$ 键，则复位相应的参数内容；按下 $MODE$ 键，则切换到下一复位参数项；按下 $\frac{ZERO}{ESC}$ 键，则放弃复位操作并回到称重状态。执行复位后，所选参数项下所有的参数都恢复出厂值。

以下以设置为全部复位为例：

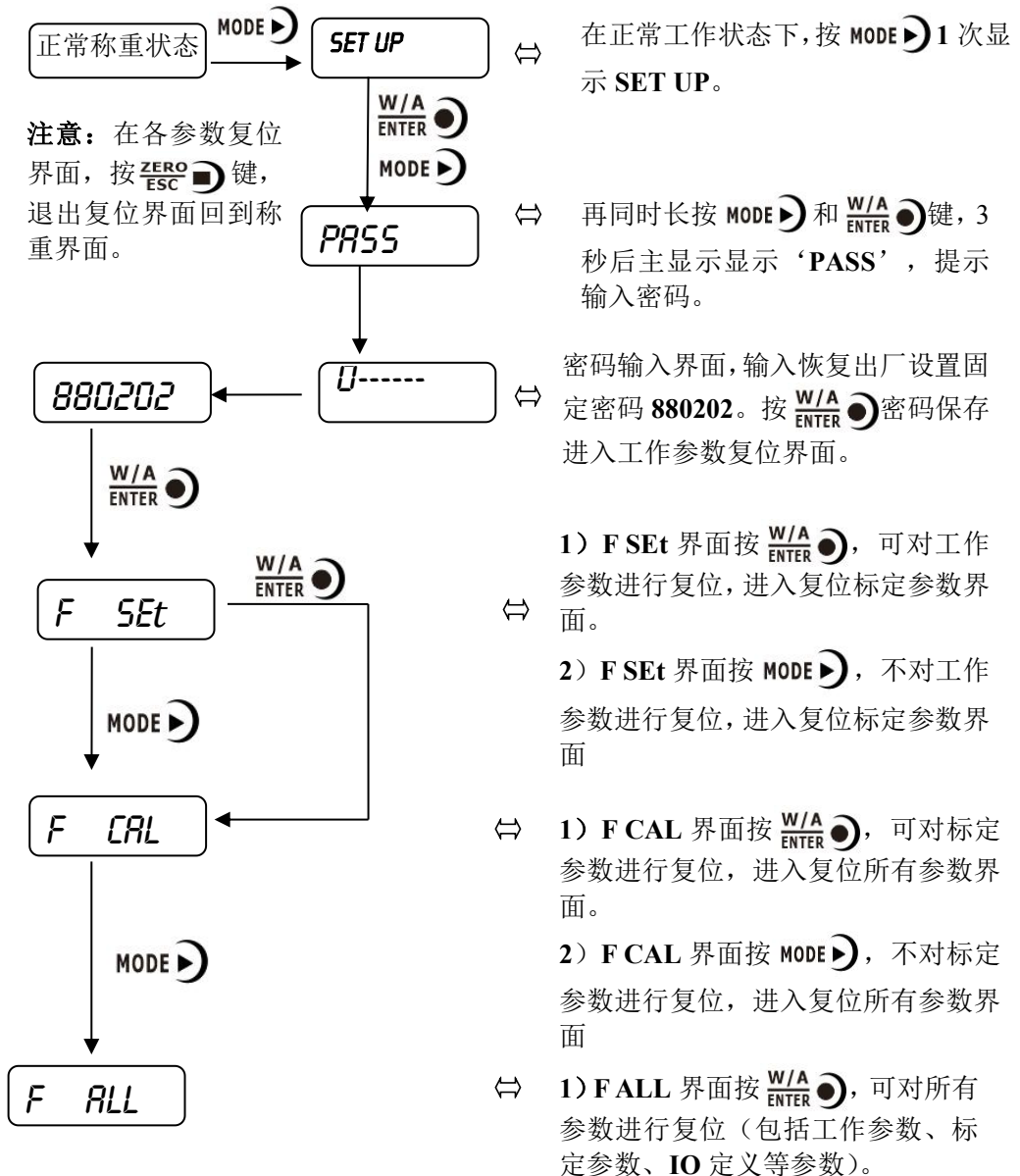

第九章显示测试

在正常工作状态下,按如下操作对主显示及三个状态指示灯进行测试,在测试过程中,若数码管(含小数点)及指示灯按要求亮灭,则说明当前主显示及三个状态指示灯正常。用户通过显示测试功能,检查仪表显示是否有损坏。

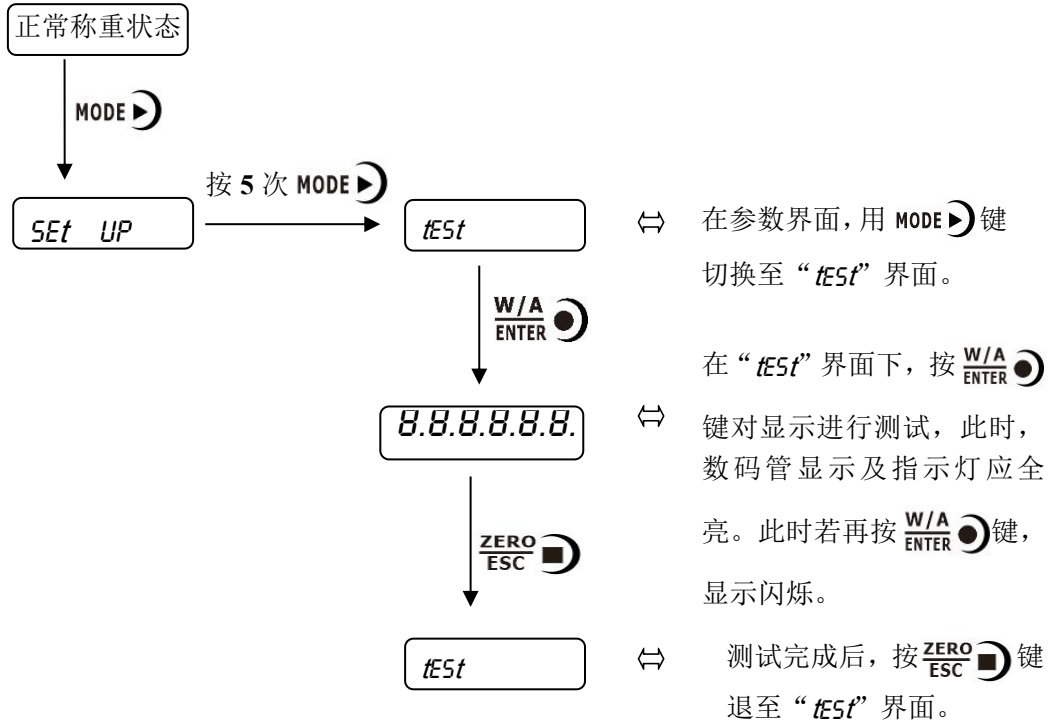

第十章 错误及报警信息

Error ①输入类错误。

②数据输入有误，查看相应的参数的输入范围。

Error 2 清零时，当前重量超出清零范围。

Error 3 清零时，当前重量显示(系统)不稳。

Error 4 输入密码错误达到 3 次。

Error 5 去皮时，当前重量溢出。

Error 6 去皮时，当前重量显示(系统)不稳。

Error 7 定义了标定锁，需等待此信号有效。

OFL 测量正溢出。

-OFL 测量负溢出。

第十一章仪表尺寸

前面框尺寸:

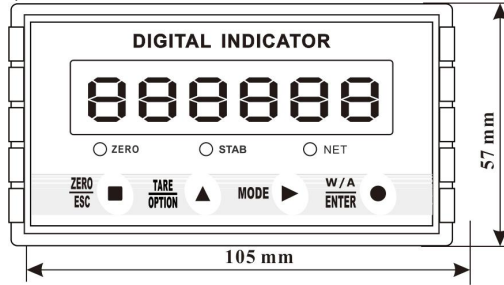

后面板尺寸:

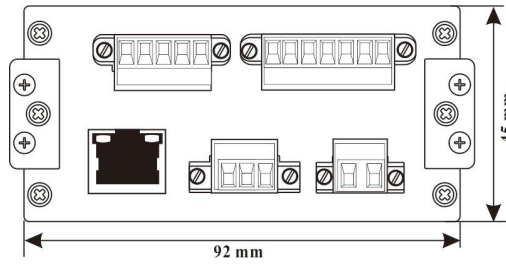

开孔尺寸:

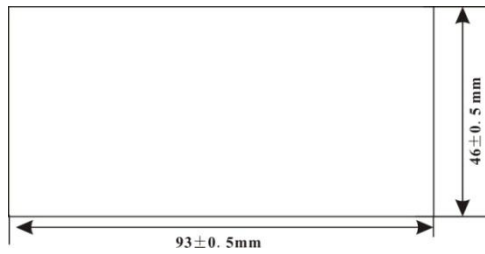

侧面尺寸:

